



GEAR BOX **GE Series** motor ISG-3 Type

Maximum permissible torque of gear box : 145kgf-cm Max.

DIMENSION

UNIT : mm[inch]

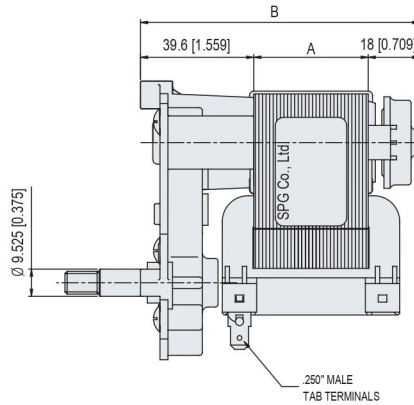
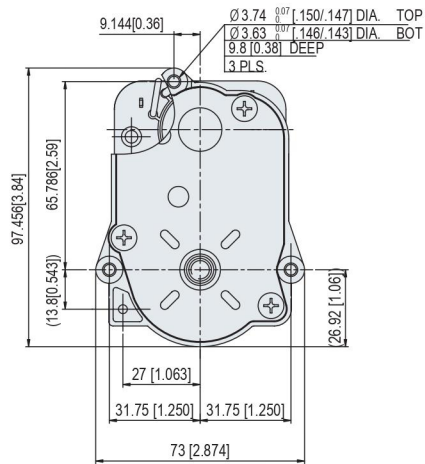

Type	A		B	
ISG-3215	15	0.591	72.6	2.858
ISG-3220	20	0.787	77.6	3.055
ISG-3225	25	0.984	82.6	3.252
ISG-3230	30	1.181	87.6	3.449
ISG-3240	40	1.575	97.6	3.843
ISG-3245	45	1.772	102.6	4.039
ISG-3250	50	1.969	107.6	4.236

REDUCTION RATIOS & OUTPUT SPEED

Ratio		125	146	192	225	245
Output Speed(Ref.)	@ 60Hz	28.8	24.7	18.8	16	14.7
	@ 50Hz	24	20.5	15.6	13.3	12.2

- Output speed 및 Torque 사양은 motor specification 및 Gear Box 감속비 조합에 따라 상이할 수 있습니다.
- Cooling Fan 및 Clutch 장착시 Accessory Part 를 참조 해야 합니다. (Fan 및 Clutch 장착으로 인하여 모터 길이 연장)
- 회전수는 Motor의 동기 회전수(50Hz : 3000rpm, 60Hz : 3600rpm)를 기준으로하여 감속비로 나누어서 계산 하였습니다.
- 기타 감속비는 별도 협의 가능합니다.